

"YACHT"



POMPE DA SENTINA

La pompa da sentina della serie "YACHT" è realizzata in speciale materiale sintetico (polipropilene anti-idrocarburi e anti-urto).

Velocità e facilità nell'installazione, nell'utilizzo e nella manutenzione. Basso consumo e ottime portate.

La "YACHT" viene fornita di base per fissaggio con 1 m di cavo elettrico.

IMPIEGHI

Ideali per svuotamento di piccole cisterne o sentine delle barche, possono anche essere usate in piccoli impianti d'emergenza

BILGE PUMPS

The bilge pumps of the series "YACHT" are entirely manufactured in special crash, rust and hydrocarbons proof polypropylene.

Very easy to be cleaned and installed, this pump is supplied with 1 meter cable, fastening bottom cover and instruction manual for correct use.

APPLICATIONS

Best uses in emptying small tanks and bilges of boats, can be used also in small emergency systems.

CARATTERISTICHE COSTRUTTIVE

- Corpo pompa e girante: PPO-GF30
- Albero pompa e viti: acciaio inox Aisi 316
- Tenuta: a labbro in NBR

Motore

- Motore a spazzole non adatto per servizio continuo.

TECHNICAL FEATURES

- Pump body and impeller: PPO-GF30
- Pump shaft & screws: stainless steel Aisi 316
- Seal: lip seal NBR

Motor

- Brush motor not fit for continuous duty.

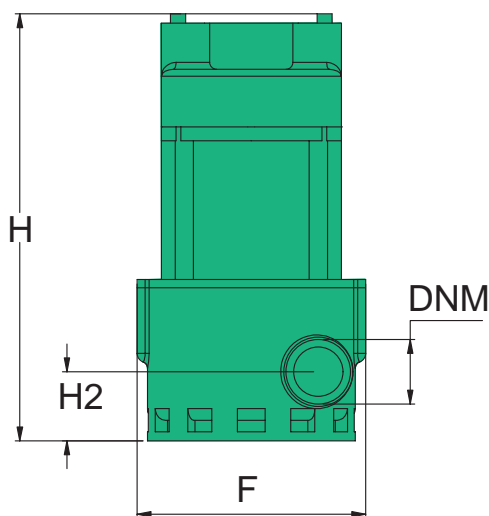

TIPO TYPE	DIMENSIONI [mm] DIMENSIONS [mm]				IMBALLO [mm] PACKING [mm]			PESO WEIGHT [kg]
	F	H	H2	DNM	A	L	P	
YACHT MAXI 12 V. 100W.	99	195	27	30	240	110	110	1.83
YACHT MAXI 24V. 100W.	99	195	27	30	240	110	110	1.83

